

エアブロー作業台 専用オプション

デモ機
ございます

YMS 自動エアブローユニット

自動でエアブロー作業が可能

高精度センサーで感知し、自動でエア噴出
ワークに合わせ位置変更可能なノズル採用
エア圧調整可能



AU20J

後付も可能

天井部分に乘せるだけの簡単設置
接続は100V電源接続とエア接続のみ



高い汎用性

手作業のエアブローを効率化
ロボットラインへの導入も簡単に

ベストセラーに
新オプション！**自動エアブロー
ユニット
新発売！**

詳しくは裏面 >>

工場内の汚れの原因を根本から絶つ

- ✓ 手作業エアブローの作業効率向上に
- ✓ ロボットラインへの簡単導入
- ✓ 位置決めによる最適なエアブロー効果

自動エアブローユニット

自動でエアブロー作業が可能に



〈本体使用例〉

上に載せて、
電源・エアを
繋ぐだけ

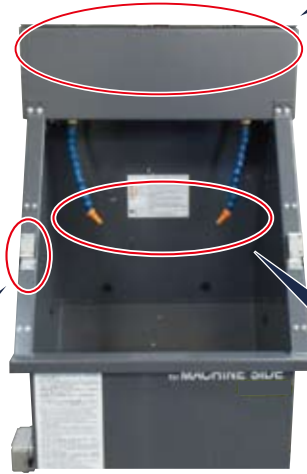

専用コントロールボックス

エア吐出量はスピードコントローラーで調節可能、エア吐出時間もタイマーで設定可能です。ワークに対して、最適なエアブロー能力に簡単に設定が可能です。



〈内部〉

高精度透過型センサー

防塵防水型 (IP67) で油分や切削粉に対し耐久性も高く、透過型センサーの為、様々な色や形状の対象物を感知し、安定した稼働を実現します。

汎用エアノズル

ワークに合わせて位置決め可能なフレキシブルノズルを採用し、先端は汎用品を取付・変更可能です。

本体取付時寸法図 (mm)

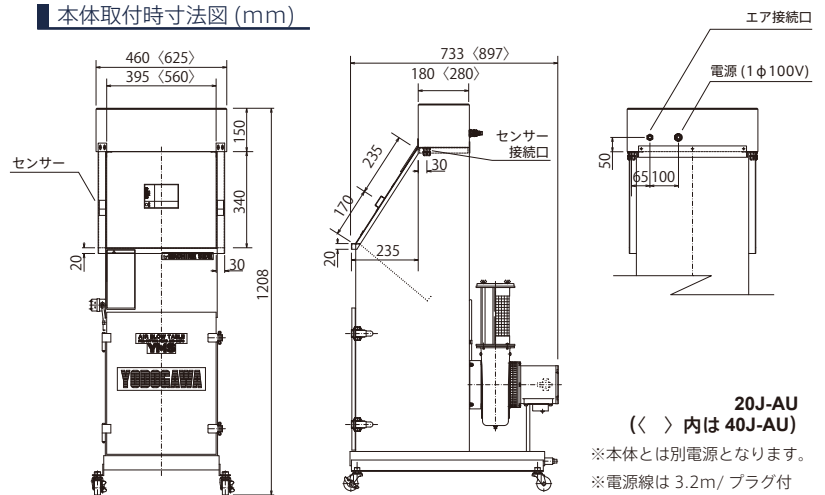

20J-AU
(< > 内は 40J-AU)

※本体とは別電源となります。
※電源線は 3.2m/ プラグ付

仕様表

項目 (単位)	型式	20JAU	40JAU
対象機種 本体		YMS20JA(B)	YMS40JA(B)
電源		1φ100V	
圧縮空気接続口		プラグ (P)	
圧縮空気圧 (MPa)		0.15 ~ 0.7	
質量 (kg)		9	10
ノズル本数		2本	

本体のご紹介



YMS20JA

- 工場内汚れの根本を絶つ
- 集塵機と作業スペースを一体化
- 油分、切削粉をまとめて吸引
- 軽量・コンパクト

詳細・製品カタログへ



吸引及び使用禁止のご注意

★引火点 120℃以下の切削油、及び引火点 135℃以下の洗浄液は吸引・使用できません。

★その他吸引不可なものがございます。詳しくはお問合せ下さい。

※外観・仕様は予告無く変更する場合がございます。何卒ご了承下さい。

お問い合わせは…

製造元

送風機、集塵機、電動工具の専門メーカー

淀川電機製作所

本社・工場

〒561-0891 大阪府豊中市走井2丁目1番8号

TEL | 06-6853-2621 (代) FAX | 06-6853-3155

大阪 | 06-6853-2621 東京 | 03-3303-0700

名古屋 | 052-852-8167 福岡 | 092-953-0661

LLNO, YMSAU201803