

記 事
DESCRIPTION

- 1. サーマルプロテクターの取付
- 1-1. 動作温度: 120°C±5°C
- 1-2. 復帰温度: 80°C±15°C

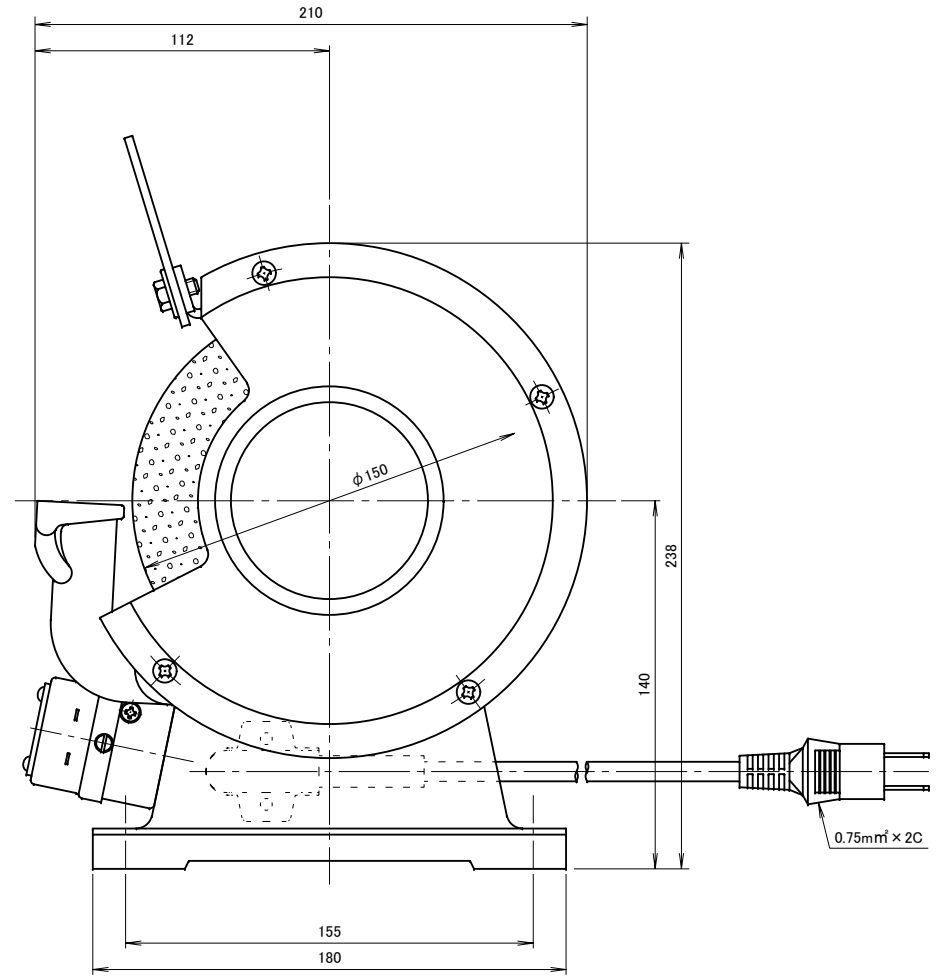
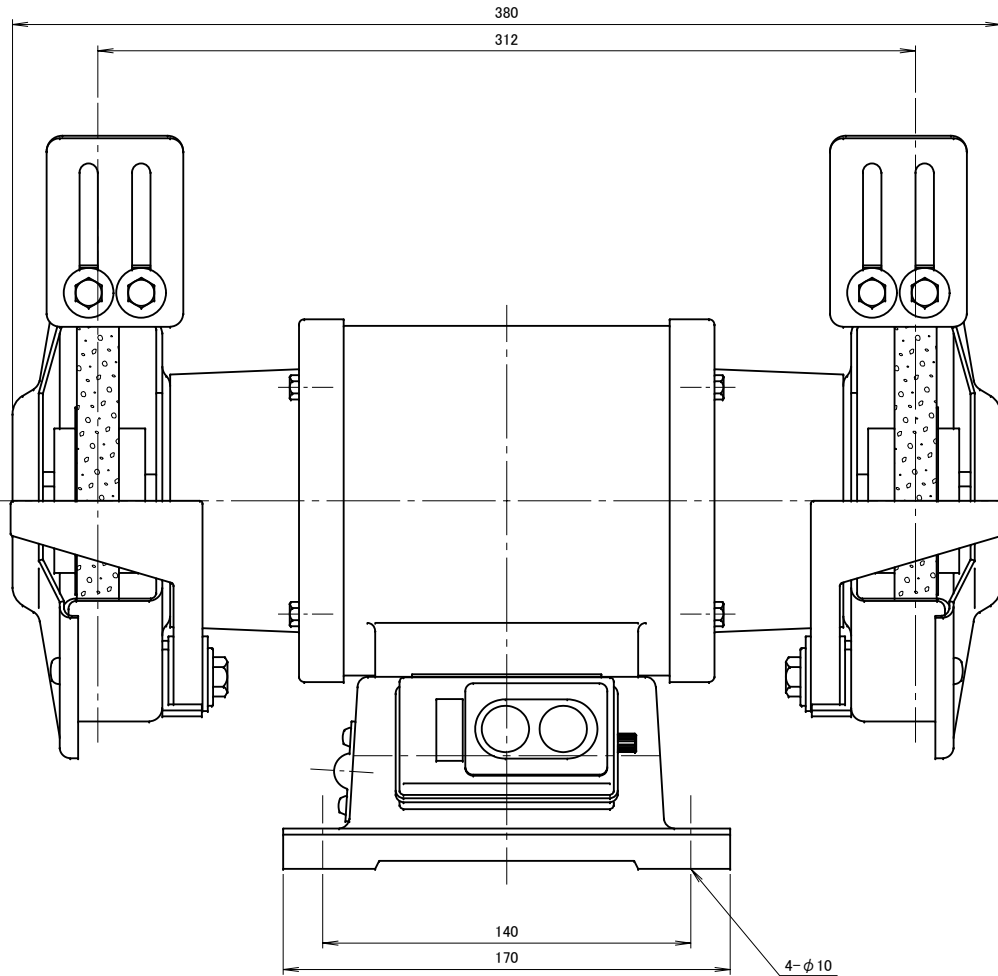

		仕 様 SPECIFICATIONS				日 付 DATE	尺 度 SCALE	第 3 角 法 3RD ANGLE PROJECTION	型 式 TYPE
		電 動 機 MOTOR OUT PUT	0.2kW×2P	周 波 数 (Hz) FREQUENCY	50 60	2011.01.05	1/2		SY150S
		電 源 電 圧 POWER SUPPLY	1φ×100V	回 転 数 (min ⁻¹) REVOLUTION	3000 3600	製 図 DRAWN	検 図 CHECKED	承 認 APPROVED	名 称 NAME
		定 格 RATING	30min	電 流 (A) CURRENT	3.5 3.2	江 口	野 末	単 位 UNIT	電動グラインダ 外形寸法図
		絶 縁 等 級 INS. CLASS	E	砥 石 寸 法 (mm) DIMENSIONS GRINDING WHEELS	φ150×t16×φ12.7 (Out Diameter×Thickness × Hole Diameter)	 淀川電機製作所 YODOGAWA ELECTRIC TOOL MFG. CO.			図 番 DWG. No.
		塗 装 色 COATING COLOR	N-5						G10601
		重 量 (kg) WEIGHT	14.5						
無印 MARK	2011.01.05	図枠、回転数単位の変更及び電源線追加	江口						
符 号 DATE	日 付 DATE	改 訂 来 歴 REVISIONS	担 当 REVISED						