

記 事
DESCRIPTION

1. 電源用口出線
 - 1-1. 吐出口と反対方向
 - 1-2. 口出し部より130mm
 - 1-3. 先端TMEV2-4圧着端子取付
2. 最高吸気温度250°C

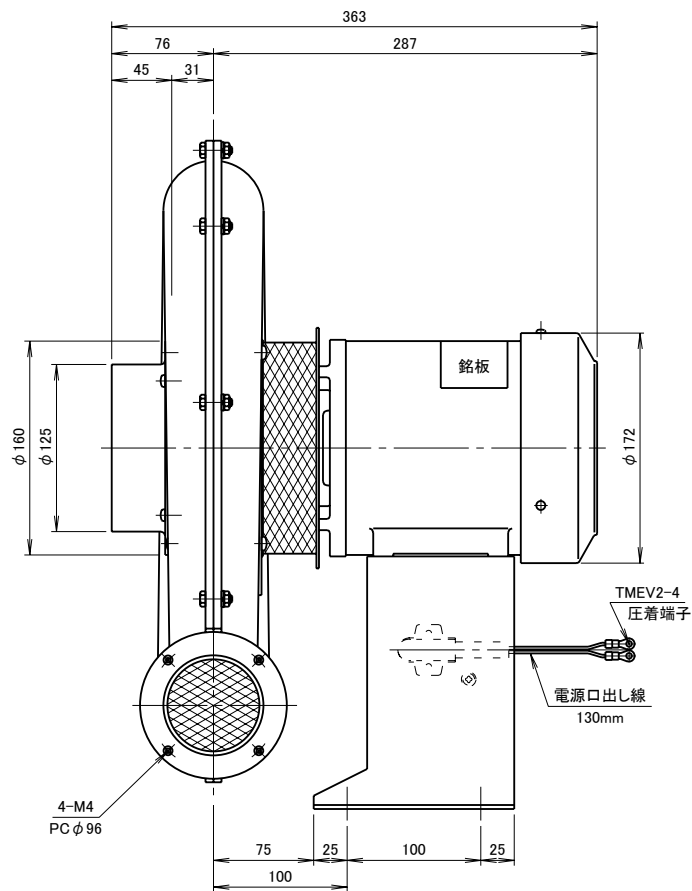
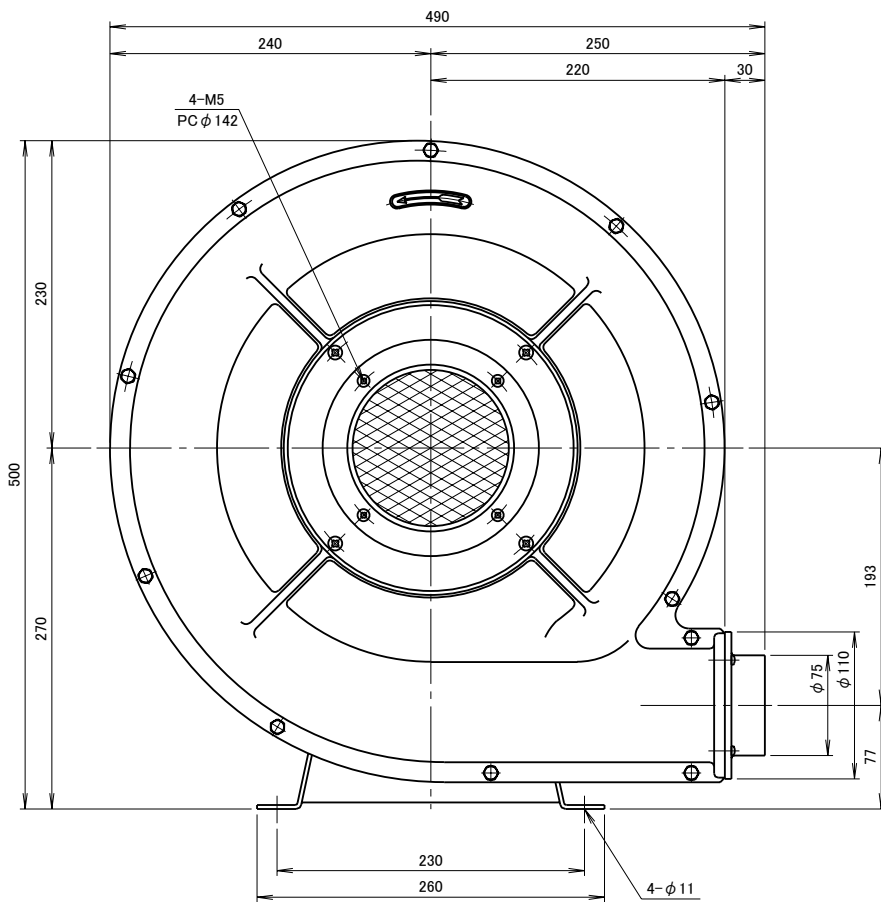

		仕 様 SPECIFICATIONS				50, 60Hzそれぞれ専用品の仕様	日付 DATE	尺度 SCALE	第3角法 3RD ANGLE PROJECTION	型式 TYPE
		電動機 MOTOR OUT PUT	0.4kW×2P	周波数(Hz)	50	60	2013.01.07	1/4		TKDH3S
		電源電圧 POWER SUPPLY	1φ×100V	回転数(min ⁻¹) REVOLUTION	2850	3300	製図 DRAWN	検図 CHECKED	承認 APPROVED	名称 NAME
無印	2007.02.20	吸込口金変更及び取付板の追加		定 格 RATING	S1	電 流 (A) CURRENT	江口	碓尾	野末	耐热高圧中風量型送風機
無印	2007.02.20	吸込口・吐出口部に金アミ追加		絶縁等級 INS. CLASS	E	静 圧 (kPa) STATIC PRESS.				外形寸法図
符号	日付	改訂来歴	担当	塗 装 色 COATING COLOR	シルバー	風 量 (m ³ /min) AIR CAPACITY				図 番 DWG. NO.
MARK	DATE	REVISIONS	REVISED	ベアリング BEARINGS	LS. 6204ZZ, O.S. 6202ZZ	管 量 (kg) WEIGHT				F17951
							淀川電機製作所 YODOGAWA ELECTRIC TOOL MFG. CO.			