

記 事  
DESCRIPTION

1. 電源用口出線
  - 1-1. 端子箱付き
  - 1-2. 吐出口と反対方向
  - 1-3. 口出し部より130mm
  - 1-4. 先端TMEV2-4圧着端子取付
2. 電動機：プレミアム効率モータ (IE3)
3. 最高吸気温度 15.0℃

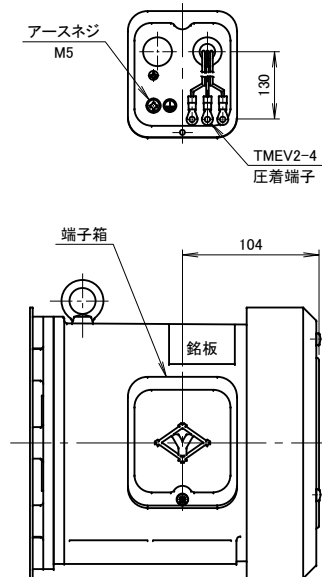
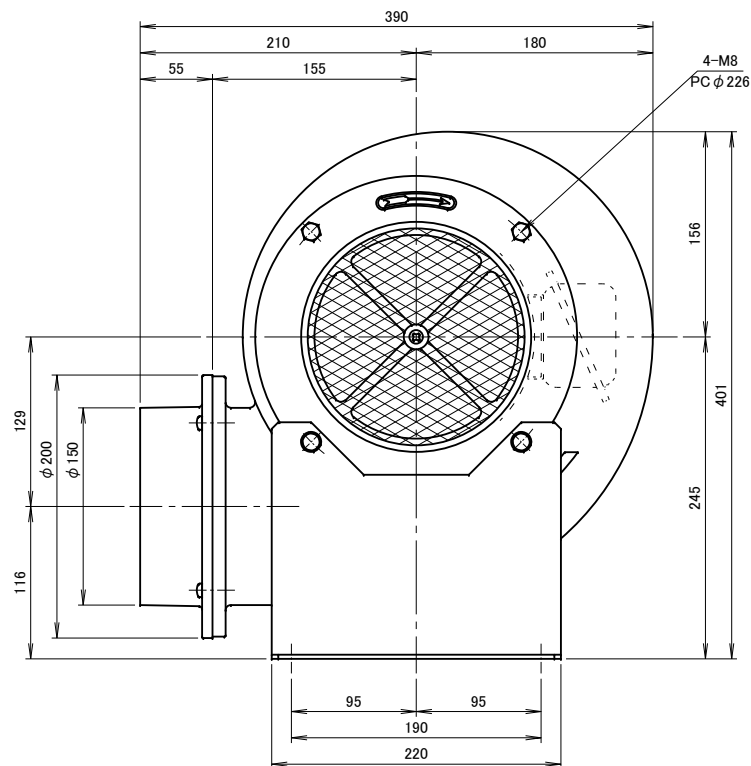
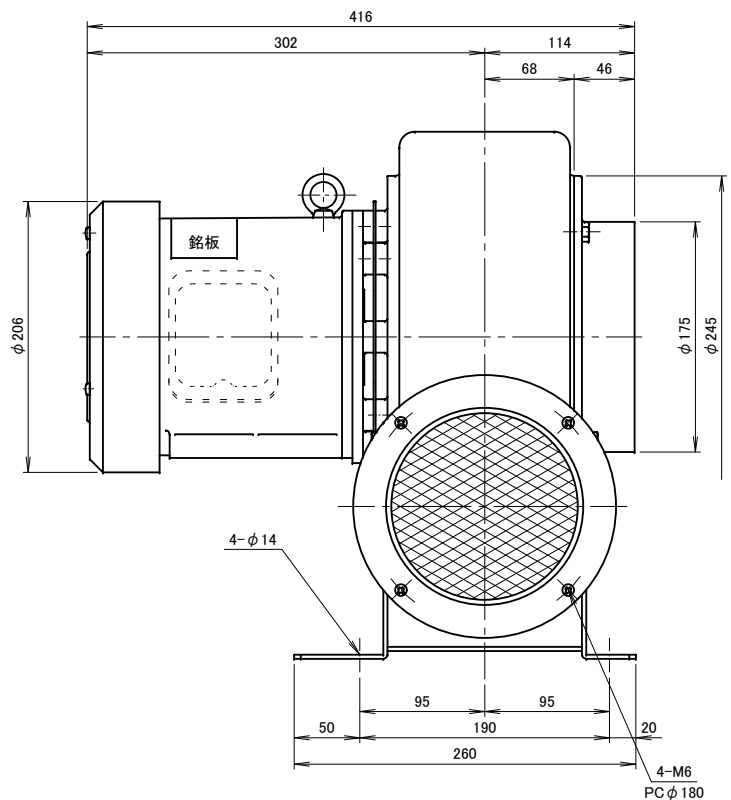

仕 様 SPECIFICATIONS		日 付 DATE		尺 度 SCALE		第 3 角 法 3RD ANGLE PROJECTION		型 式 TYPE			
電 動 機 MOTOR OUTPUT	0.75kW×2P	周 波 数 (Hz) FREQUENCY	50	60	2013.07.12		1/4		TVCN6TLP		
電 源 電 圧 POWER SUPPLY	3φ×200V	回 転 数 (min <sup>-1</sup> ) REVOLUTION	2850	3300	製 図 DRAWN	江 口	検 査 CHECKED	鋸 尾	承 認 APPROVED	名 称 NAME	耐熱シロッコ型送風機 外形寸法図
定 格 RATING	S1	電 流 (A) CURRENT	2.7	3.9	単 位 UNIT		mm		図 番 DWG. No.	J11571	
絶 縁 等 級 INS. CLASS	E	静 圧 (kPa) STATIC PRESS.	0.88	1.27	淀川電機製作所 YODOGAWA ELECTRIC TOOL MFG. CO.						
塗 装 色 COATING COLOR	シルバー	風 量 (m <sup>3</sup> /min) AIR CAPACITY	24	29							
ベアリング BEARINGS	LS. 6305ZZ, O.S. 6204ZZ	質 量 (kg) WEIGHT	28								
無印 MARK	2015.11.01	モータフレームの形状変更	江口								
符 号 DATE	日 付	改 訂 来 歴 REVISIONS	担 当 REVISED								